

**AK41 till 43 P: Pneumatiskt spjällställdon**

För kontinuerlig reglering eller tvålägesstyrning av luftspjäll etc. i ventilations och luftkonditioneringsystem. Hus till AK41 och AK42 av självsläckande olivgul glasfiberplast.; AK 43 av lättmetall; rullmembran av silikongummi; spindel av rostfritt stål med utvändig gänga; påskjuts-nippel för anslutning av plastslang med 4 mm innerdiameter (AK41), tryckluftsanslutning Rp 1/8, innergänga (AK42, AK43). Överensstämmer med EN 13463-1 och EN 1127-1 (Ex II 2 G T6) med manöverdon för AK 41 P och AK 42 P-serien. ATEX-certifierad för användning i områden i zon 1 där det finns risk för explosioner. Direktiv 97/23/EC Art. 3.3 för tryck



Y07550

Typ	Arbetsområde bar	Ställkraft vid		Vridmoment vid		Tillåten spjällarea ¹⁾ m ²	Vikt kg
		0 bar N	1,2 bar Nm	0 bar Nm	1,2 bar Nm		
AK41 P1 F003	0.3...0.9	100	100	3	3	1	0.55
AK41 P2 F003	0.2...0.6	60	200	2	6	0.6	0.55
AK41 P3 F003	0.6...1.0	200	60	6	2	0.6	0.6
AK42 P F003	0.3...0.9	200	200	10	10	3	1.4
AK43 P F002	0.3...0.9	400	400	20	20	6	4.8

		AK41 P1	AK41 P2	AK41 P3	AK42 P	AK43 P
Styrtryck ²⁾	bar	0...1.2	0...1.2	0...1.2	0...1.2	0...1.2
Max. tryck	bar	1.5	1.5	1.5	1.5	1.5
Slaglängd	mm	63	63	63	100	100
Effektiv area	cm ²	40	40	40	80	160
Hävarmslängd för $\angle 90^\circ$	mm	44	44	44	70	70
Luftförbrukning för 100 % slag	l _n	0.5	0.4	0.5	1.7	3.5
Gångtid för 100% slaglängd ³⁾	s	7	6	7	20	35
Tillåten omgivningstemp. ⁴⁾	°C	-10...70	-10...70	-10...70	-10...70	-10...70
Kan användas i EX klassade områden		Ja	Ja	Ja	Ja	Nej
IP klass		IP20	IP20	IP20	IP20	IP20
Måttitning		M274941	M274941	M274941	M274942	M274943
Monteringsanvisningar		MV 505518	MV 505518	MV 505518	MV 505519	MV 505520

Tillbehör

- XSP 31** Lägesregulator (se Sektion 79)
XAP 1 Hjälpkontaktenhet (se Sektion 79)
XAP 2 Potentiometerenhet (se Sektion 79)
274354 000* Stång, 600 mm lång, Ø 10 mm, med 1 kulle
370059 000* Hävarm för axeldiameter 8...18 mm
- Tillbehör för AK41 och AK42**
- 226518 003** Montagesats för XAP till AK41
226519 003 Montagesats för XAP till AK42
226521 002 Montagesats för XSP 31 till AK41
226522 002 Montagesats för XSP 31 till AK42
274586 000* Rak kulle med 2 muttrar M8 för montering XSP31 till AK
274587 000* Ledad fästkonsol för AK41
274589 000* Rak kulle med 2 muttrar M8 för AK41
274591 000* Fästvinkel med skruvar Ø 5.5 × 13 (4×) för AK41
274593 000* Vinkelkulle med två muttrar (M8)
274595 000* Fästkonsol med skruvar (M8x30)
274597 000* Kopplingsstycke med mutter (M8)
370039 000* Koppling med 2 låsmuttrar (M8)
370040 000* Gängspindel (M8) längd 500 mm

Tillbehör för AK43

- 226520 003** Montagesats för XAP
226523 002 Montagesats för XSP31
274596 000* Fästkonsol med skruvar (M10x40)
274598 000* Kopplingsstycke med mutter (M10)
274605 000* Vinkelkulle med två muttrar (M10)

¹⁾ Måttitning för tillbehör under samma ritningsnummer.

- Rekommenderad spjällarea gäller för balanserade, lättgående spjäll. När tätslutande spjäll (enligt DIN 1946) används, måste den ökade kraften som krävs tas med i beräkningen.
- Nödvändigt för att erhålla tillräcklig ställkraft. Se Sektion 60 beträffande matningsluftens kvalitet, speciellt vid låga temperaturer.
- Baserat på Centairs luftkapacitet (400 l_n/h) och 20 m slang med 4 mm diameter
- Ner till -20 °C under korta perioder vid användning i friskluftskanaler

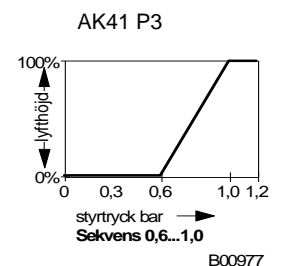
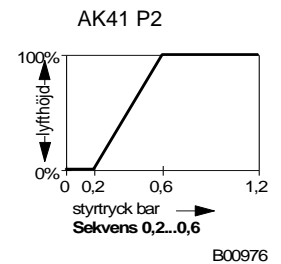
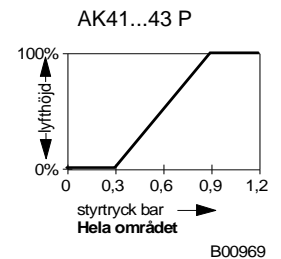

Funktion

Spindeln trycks ut från ställdonet när styrtrycket ökar och trycks in i ställdonet av en returfjäder när styrtrycket minskar. För att uppnå maximal ställkraft vid både 0 och 100% slaglängd, måste styrtrycket ändras från 0 till 1,2 bar.

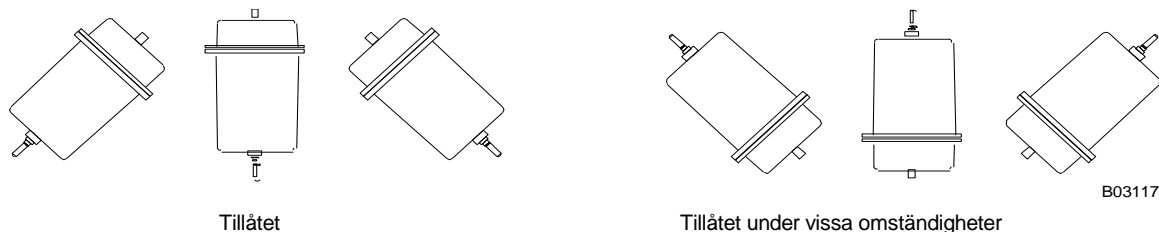
Montagelägen

Ökad kondens och vattendroppar t.ex. längs spindel och in i ställdonet bör undvikas.

Monteringsmöjligheter

I alla exempel kan XAP1 eller/och XAP 2 monteras på ställdonen. XSP 31 kan endast monteras enligt exemplen visade på sidan 4-6.

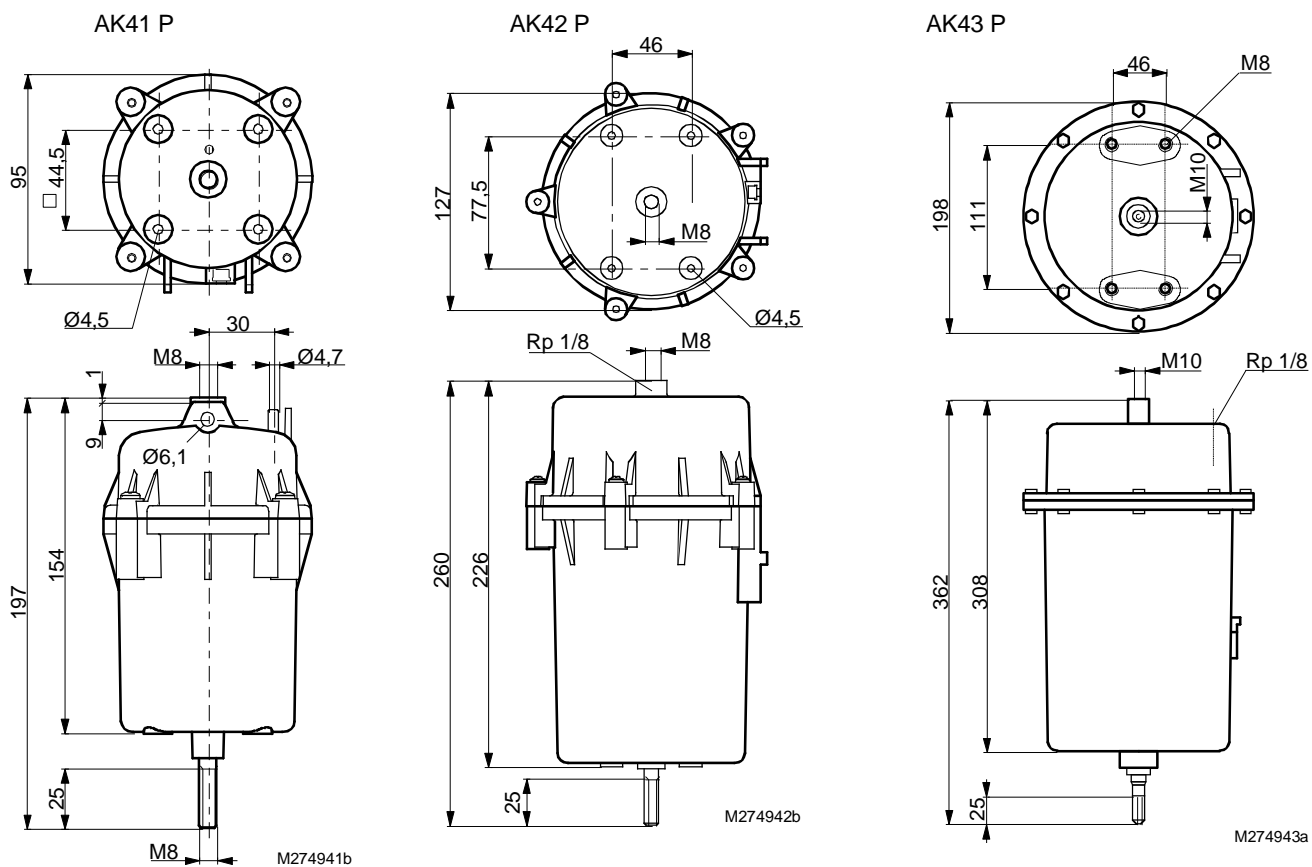
Mått ritningar

Tillbehör

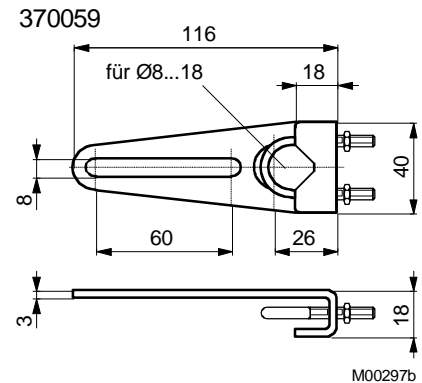
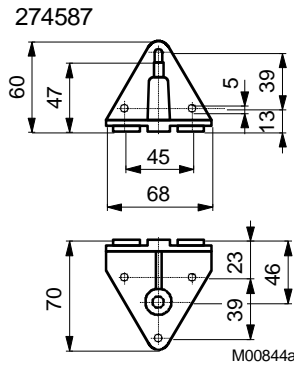
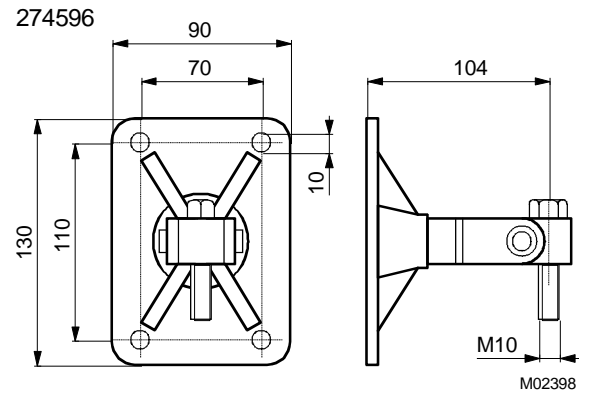
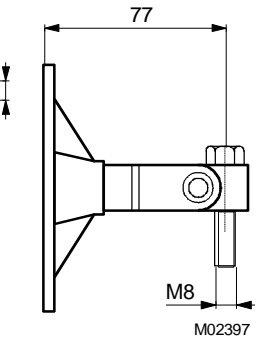
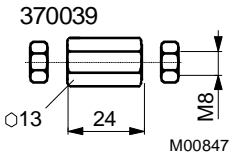
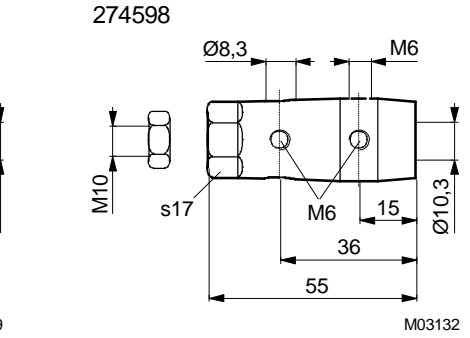
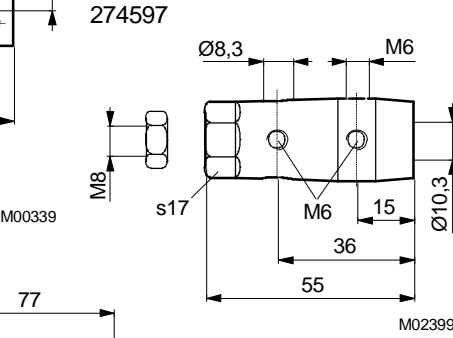
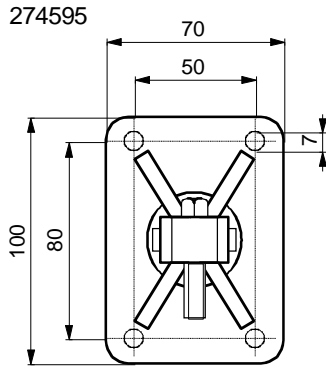
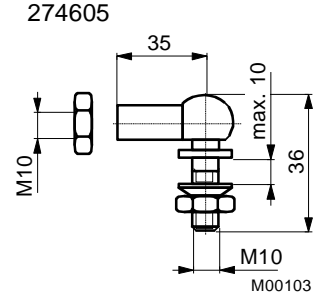
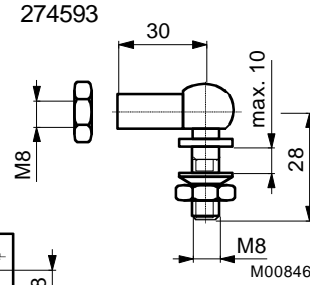
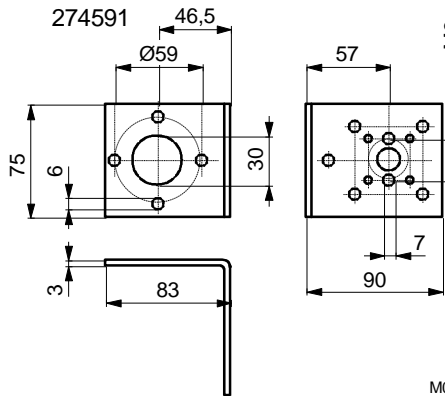
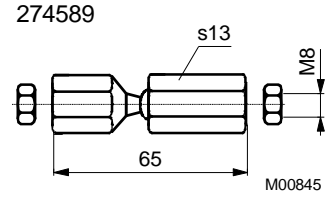
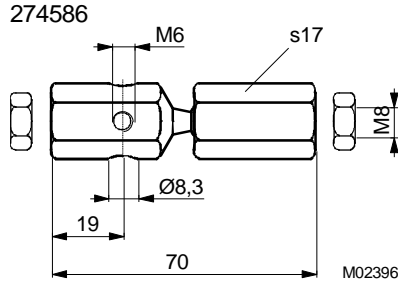
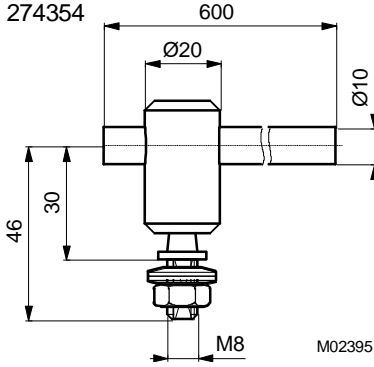

Monteringsexempel för AK41 P

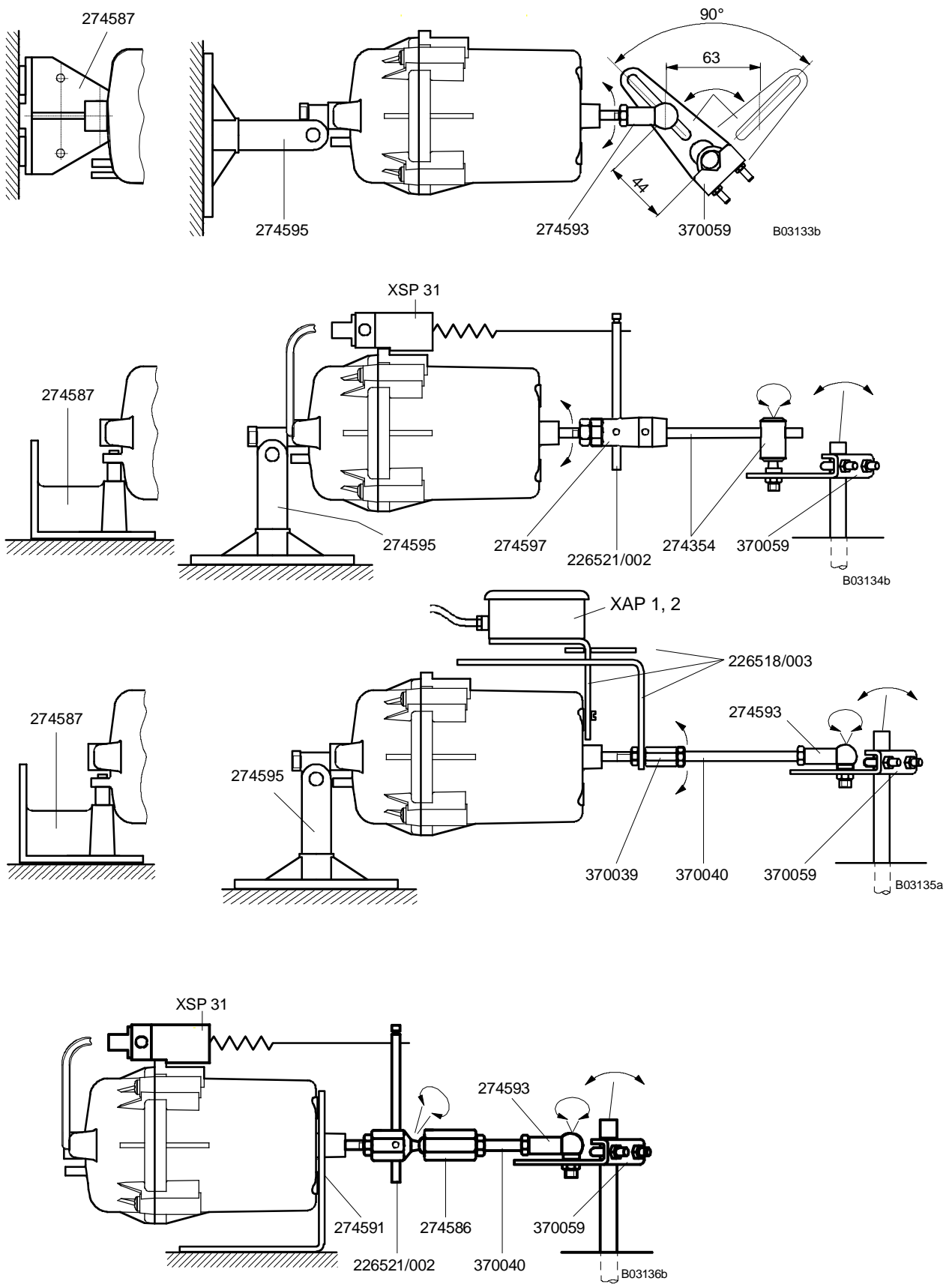

Monteringsexempel för AK41 P

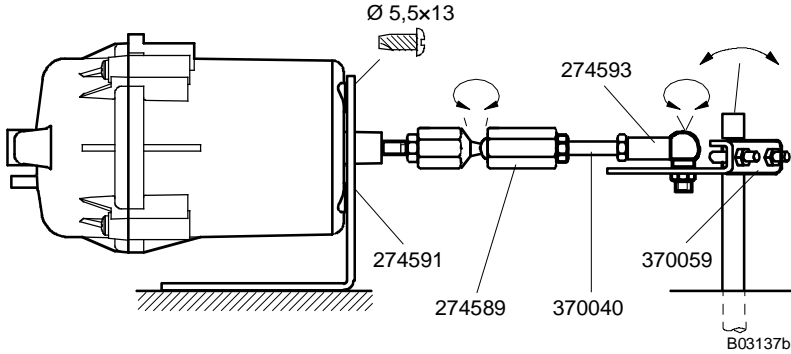

Monteringsexempel för AK42 P

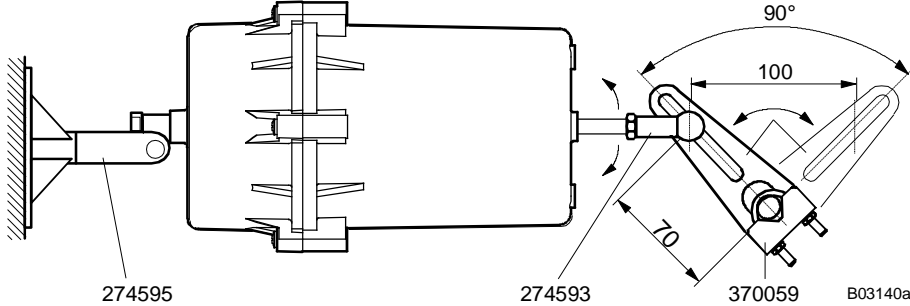
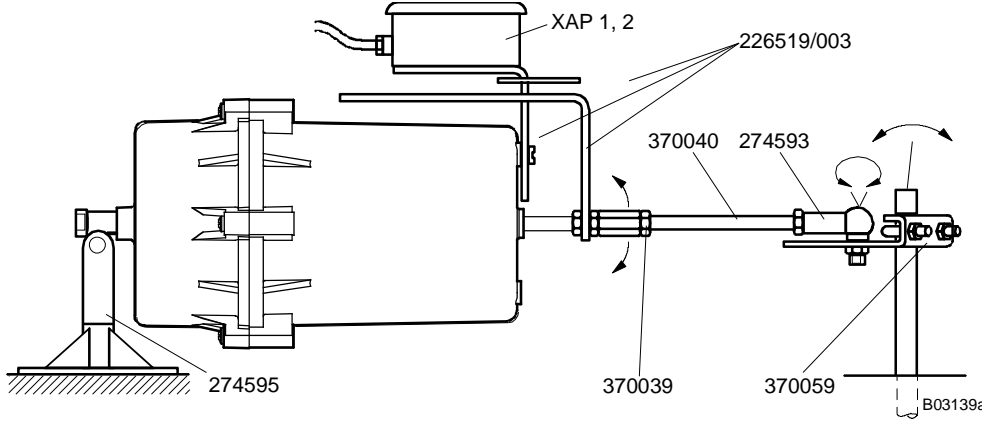
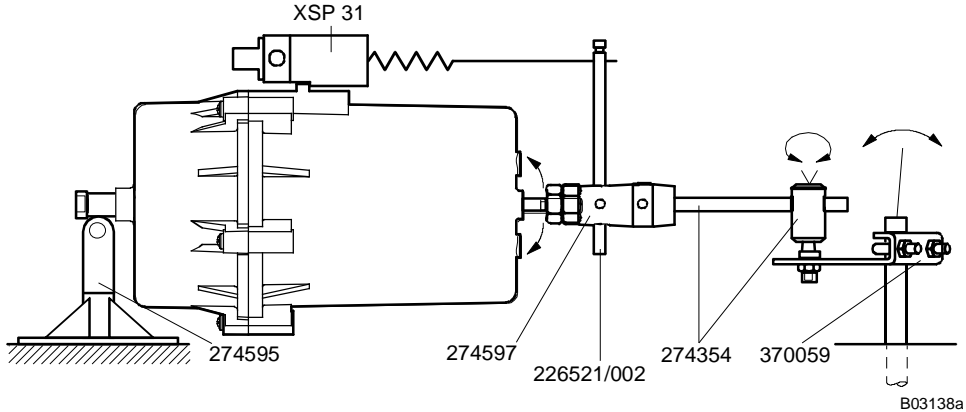

Monteringsexempel för AK43 P

