



**Konverteringsenhet  
DSL-P-U**

Instruktion

## Konverteringsenhet DSLP-U

Konverteringsenheten används för anslutning av panelen FCCP mot befintlig RXE110F001 dragskåp.

Enheten stödjer alla funktioner utom begränsningsingång och nattsänkning.

### Inställningsmöjligheter:

(För att undvika larm vid stängd lucka med stort spjäll)

Ersätts med jumper H G enligt nedanstående tabell:

Värde	H	G
1,5V	off	off
2,5V	on	off
3,5V	off	on
4,5V	on	on

### Invertering av SGU signal

Signalen inverteras som standard.

Om luckpositionsgivaren är monterad underifrån kan signalinverteringen stängas av med jumper B i läge on.

För inkoppling se Internt kopplingschema DSLP-U

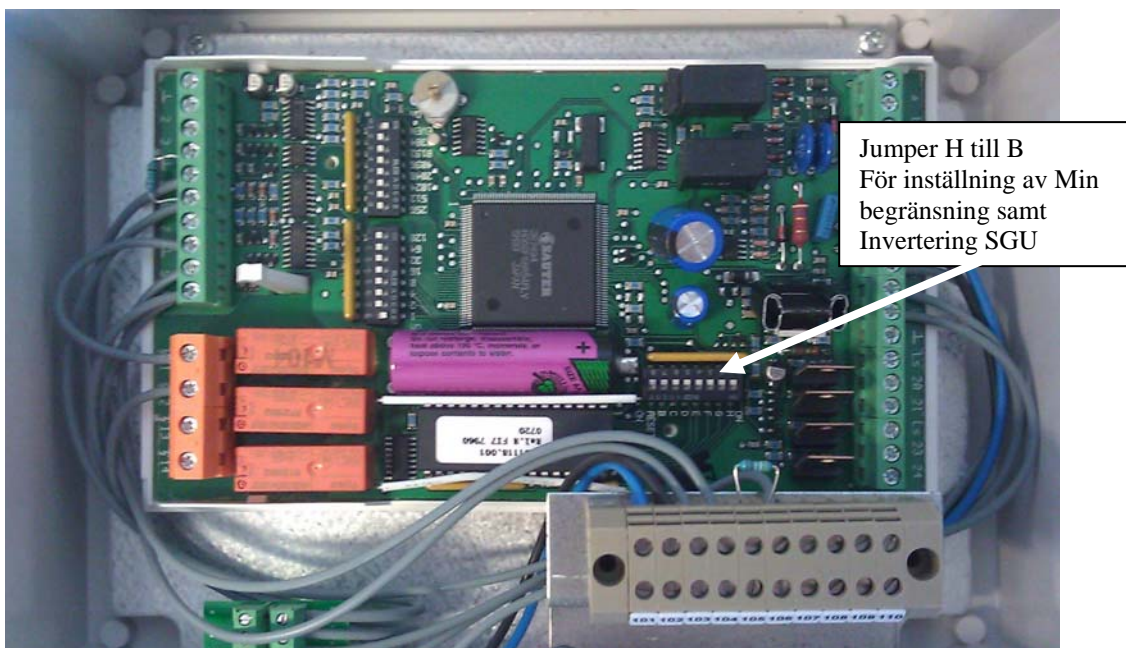

AL-DSLP-U

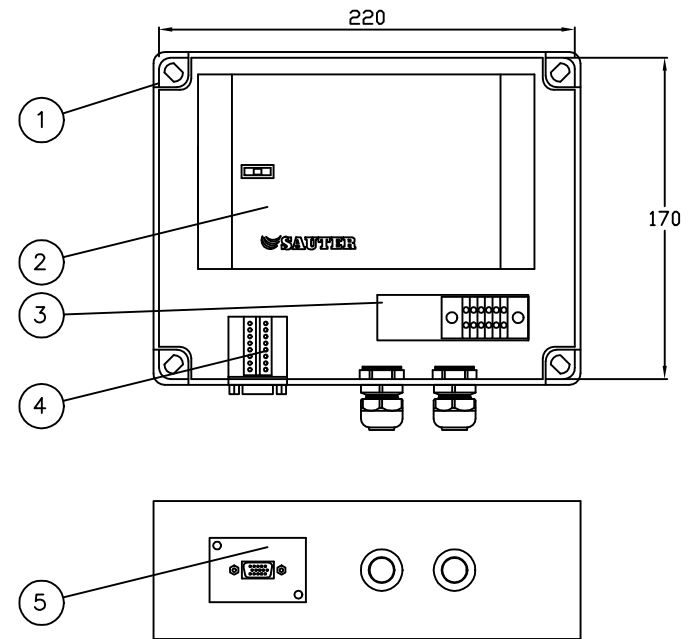
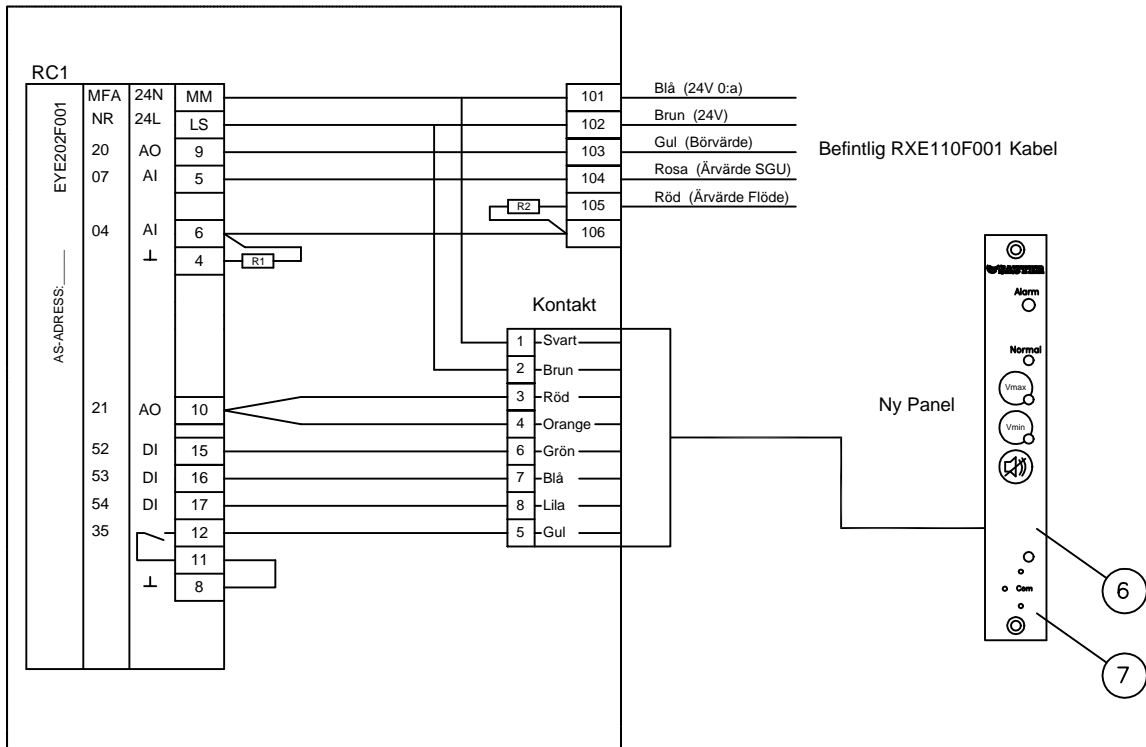

Pos	Antal	Beskrivning
7	1	Film manöverpanel
6	1	Manöverpanel FCCP100F031
5	1	Plåt DB15 DSLP-U
4	1	Uttag
3	1	Montageplåt DSLP-U
2	1	Regulator EYE202F001
1	1	Apparatlåda AL5

REV. NR	DATUM REV	DATUM SAUTER	KONSTR. AV	ANLÄGGNING	BLAD NR	
			ML	Ersättningspanel DSLP-U	01	
			RITAD AV	-	FORTS.BLAD	
			PS	KUND	-	
			DATUM	-	ANTAL BLAD	
			2011-02-02	-	RITN. NR	
						DSLPU



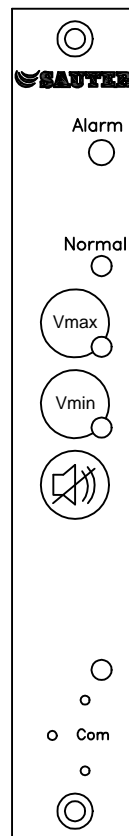

			KONSTR. AV	ML	ANLÄGGNING	BLAD NR	 För en hållbar utveckling		
REV. NR	DATUM REV	DATUM SAUTER	RITAD AV	PS	Ersättningspanel DSLP-U	01			
					—	FORTS.BLAD		—	
			DATUM	2011-02-02	KUND	—		ANTAL BLAD	RITN. NR

Inställningar:

Inställning	Datum	Signatur

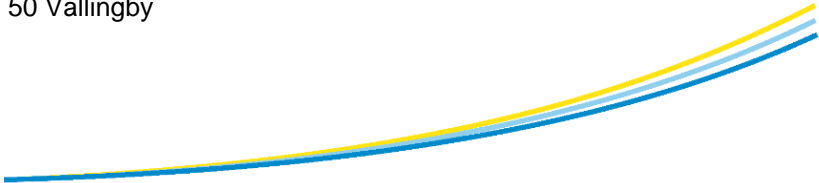





**Sauter Automation AB**, Krossgatan 22B, 162 50 Vällingby  
Tel +46 8 620 35 00, Fax +46 8 739 86 26  
info@se.sauter-bc.com  
www.sauter.se

