

EYZ 270: nova270: Fältmodul (0–10 V DC)

Fältmodulen gör att 0–10 V-styrningen, som kommer från PE, skickas vidare direkt vid automatisk drift (AUTO). När skjutomkopplaren ställs om från automatik- till manuellt läge sänds det på potentiometern inställda spänningvärdet med högre prioritet till utgången. Högsta prioritet har dock prioritetfunktionen, som väljs via en potentialfri kontakt. Önskat utgångsläge för prioritetsfallet ställs in på en trimpotentiometer per funktion. Funktionernas alla "Ej automatik"-signaler finns tillgängliga som återföringar. En gul lysdiod (Power) indikerar att apparatens matningsspänning är till.

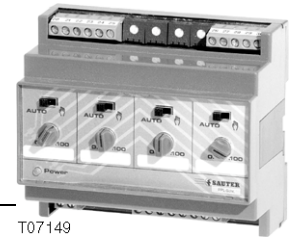

T07149

Typ	Beteckning	Vikt kg	
EYZ 270 F201	Fältmodul 0–10 V DC	0.4	
Matningsspänning	25 V AC/DC	Märkning	På pappersetikett, som sitter skyddad under den genomsynliga fronten.
Effektförbrukning	< 2 VA	Skyddsklass	IP 20
Antal funktioner	4 st (0–10 V/DC)	Omgivnings klass	IEC 60721 3K3
Tillåten omgivnings-temp.	0...45°C	CE anpassning	A01127
Transport/lagringstemp.	–25...+70°C	Måttavning	M07765
Tillåten luftfuktighet	10–90 % RH utan kondensation	Monteringsanvisning	MV 505223
Mått, HxBxD	90x105x54	CE Kompatibel	EN 61000-6-1/ EN 61000-6-2
Montering	på skena enligt EN 50022	EMC direktiv 2004/108/EC	EN 61000-6-3/ EN 61000-6-4

Tillbehör

0367841 001	Plintskydd	
0367962 001	Frontinlägg, sats (20 st)	
0367974 001	Etikettsats (EYZ 260/264/265/270)	
2	blad à 40 etiketter för	EYZ 260
7	blad à 60 etiketter för	EYZ 264/25
5	blad à 100 etiketter för	EYZ 270

Kopplingschema

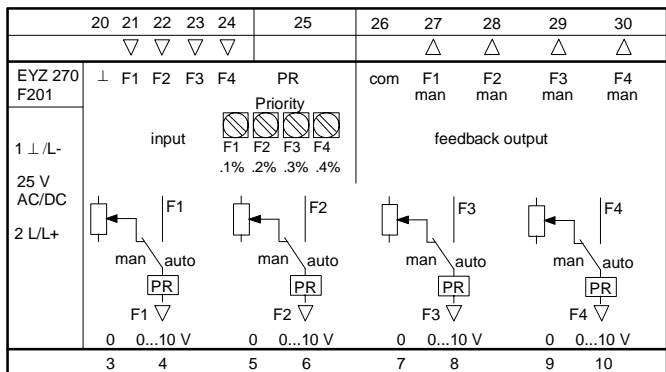

A01127c

Måttavning

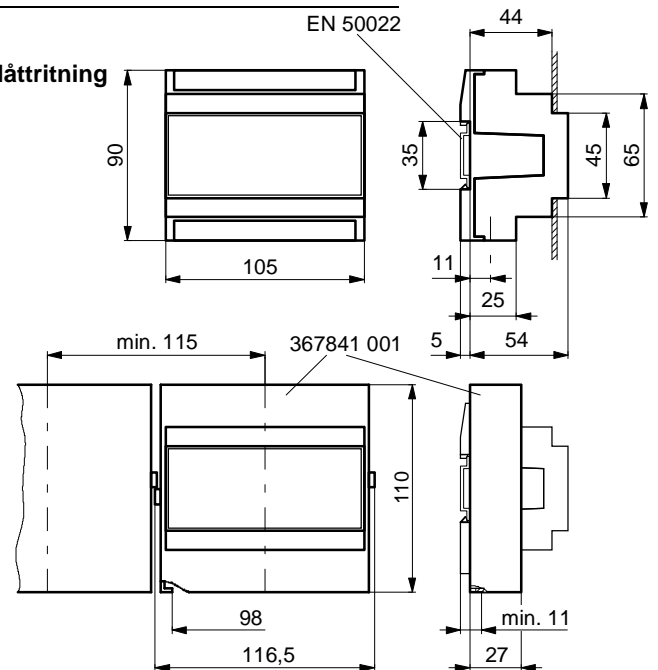

M07765