

XTP 2: Fördröjningsrelä

Används för dämpning av pneumatiska signaler, t.ex. vid för snabba styrsignaler.
Kapsling av ljusgrå termoplast, frontplatta med vred för inställning av tidsfördröjning, anslutningsschema och funktionsbeskrivning.
Lämplig för montage på vägg eller skena (enl. C EN 50024, EN 50022, se tillbehör).
Luftsanslutningar: R 1/8 "med invändig gänga. Testutag M4



T03072

Typ	Tidsfördröjning min.	Luft- kapacitet	Luft- förbrukning	Vikt kg
XTP 2 F001	0,2...3 ¹⁾	400 l _n /h	6 l _n /h	0,15
Matningstryck ²⁾	1,3 bar ± 0,1	Tillåten omgivningstemp.	0...55 °C	
Insignal	0...1,4 bar	Tillåten omgivningsfukt.	Klass D (DIN40040)	
Utsignal	0...1,4 bar	Anslutningsschema	A02895	
		Måttitning	M297107	
		Montageinstruktion	MV 7329	



Y03176

Tillbehör.

296936* DIN skenmontage EN 50022, 35x7,5 och 35x15

297277* Strypare för ökning av fördröjningstiden till mellan 3 och 6 min.

*) Måttitning för tillbehör under samma ritningsnummer

¹⁾ Med tillbehör 297277 kan fördröjningstiden utökas till mellan 3 och 6 min.

²⁾ Se sektion 60 för krav på kvaliteten för matningsluften, speciellt vid låga temperaturer

Funktion

Vid justering av vredet på fronten kan tidsfördröjningen T justeras mellan 0,2 och 3 min. oberoende av ansluten kapacitet (med tillbehör 297277 kan tiden utökas till mellan 3 och 6 min.)

Kopplingsschema

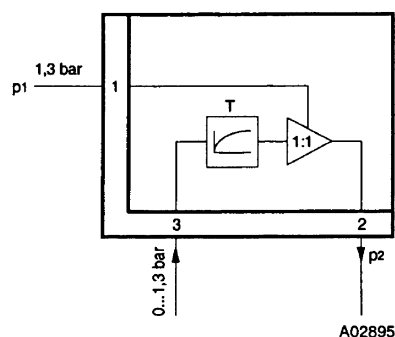

Måttitning

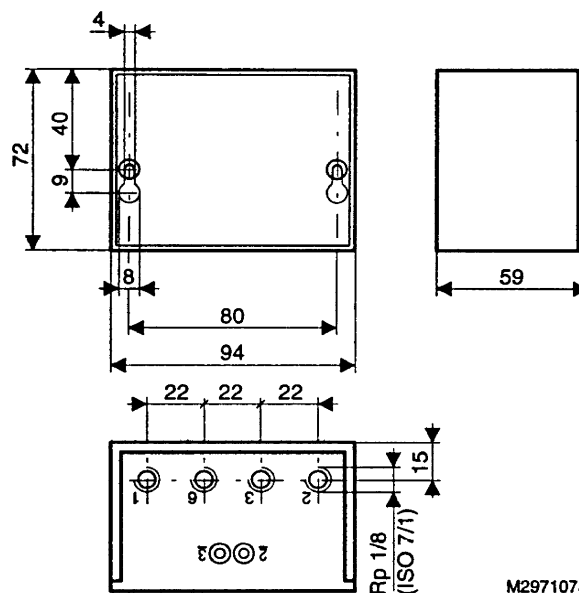

Tillbehör

296936

